

1 **ИВА** 2 *ИВА*

3 НЕ ВРАЩАЙТЕ ШНЕК ЗА ПАЛЬЦЫ 4 ★★★★★ 5 20 20

5 303 303 6 **СК-5** 7 №147268 8 [holes]

9 [triangle] [triangle] [triangle] [triangle] **СК-5** 10 [triangle] [triangle] [triangle] [triangle] [triangle] [triangle]

Snake Model
Sм72010

*изготовить самостоятельно

PREMIUM MODEL KIT

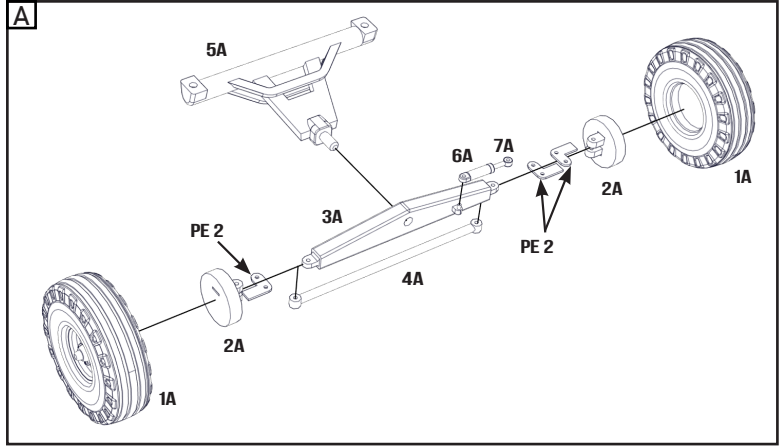

**Snake
Model**
RESIN MODEL KIT

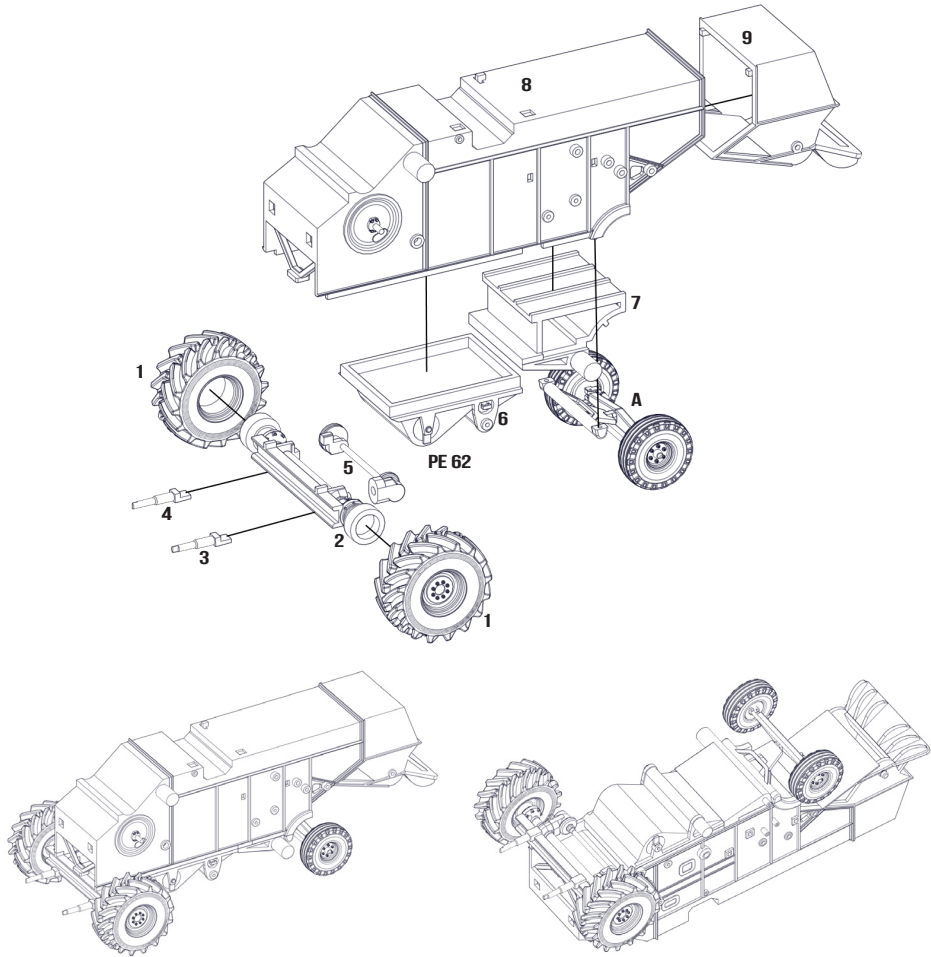
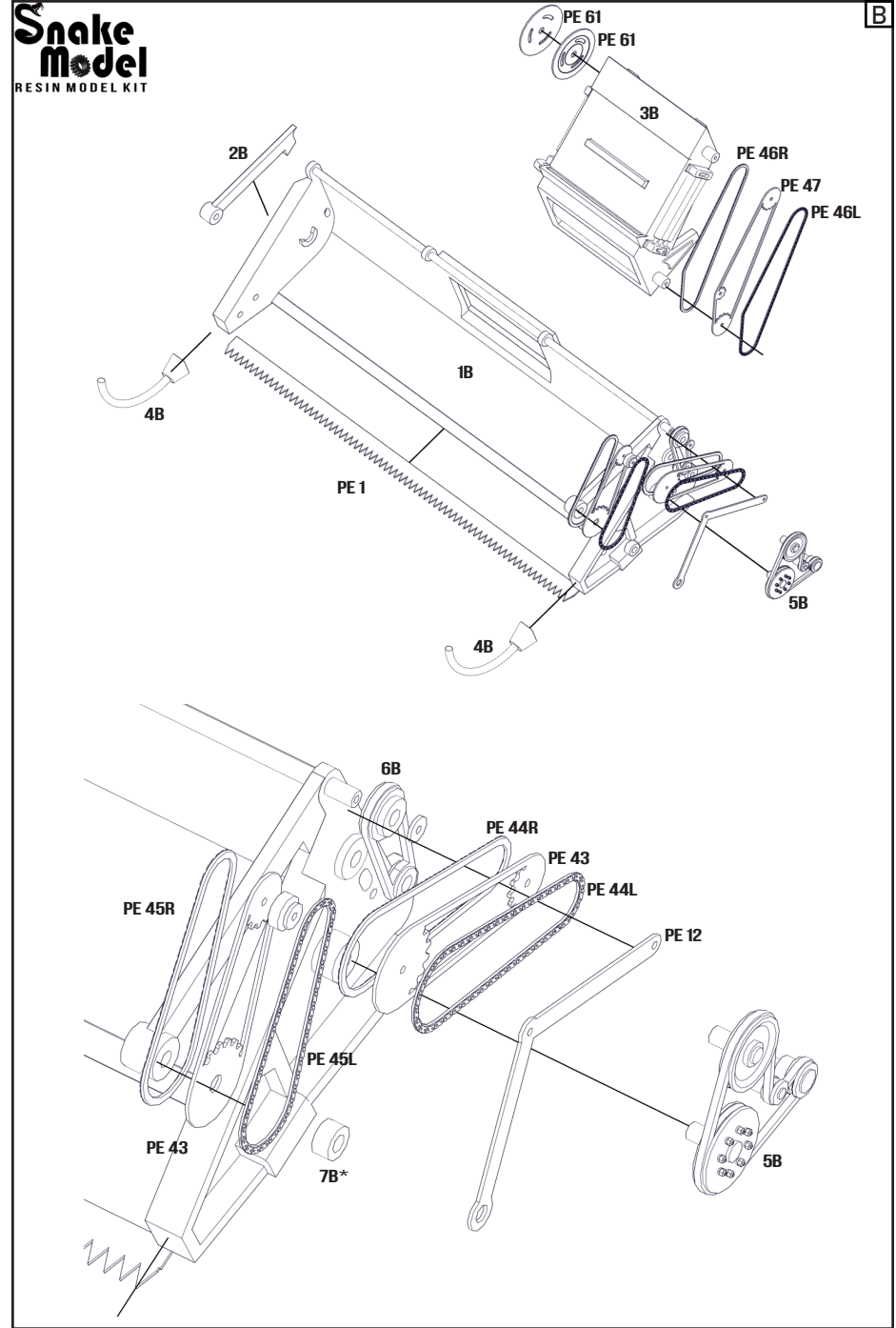

B

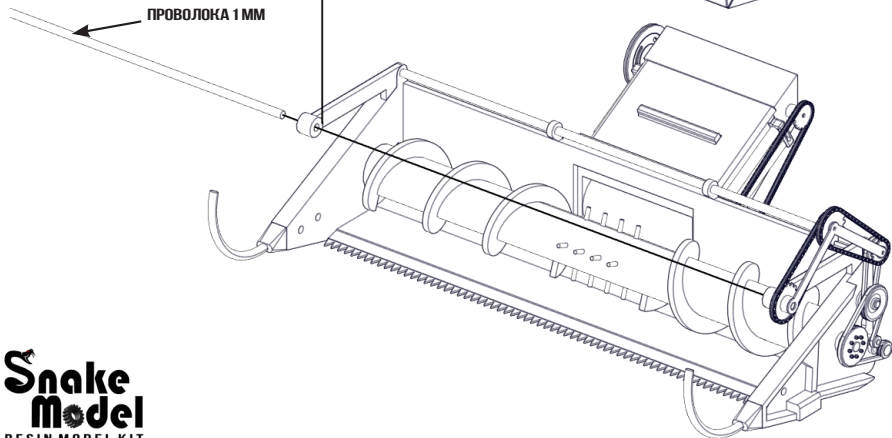
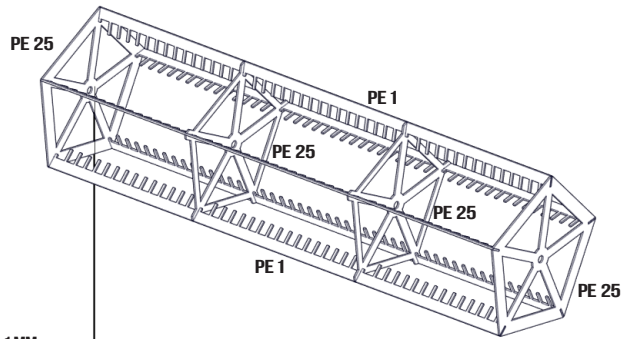
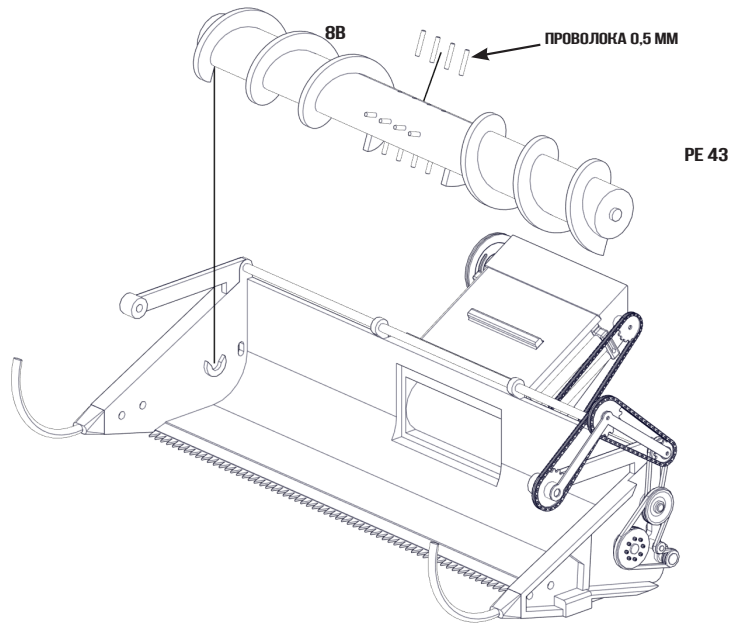

B

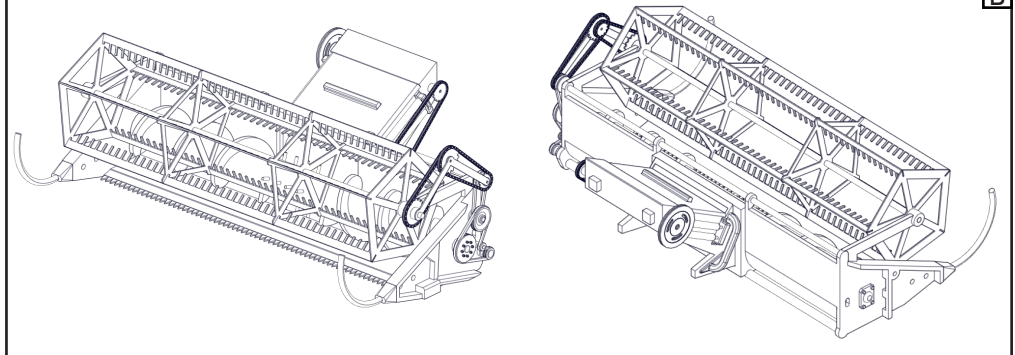

C

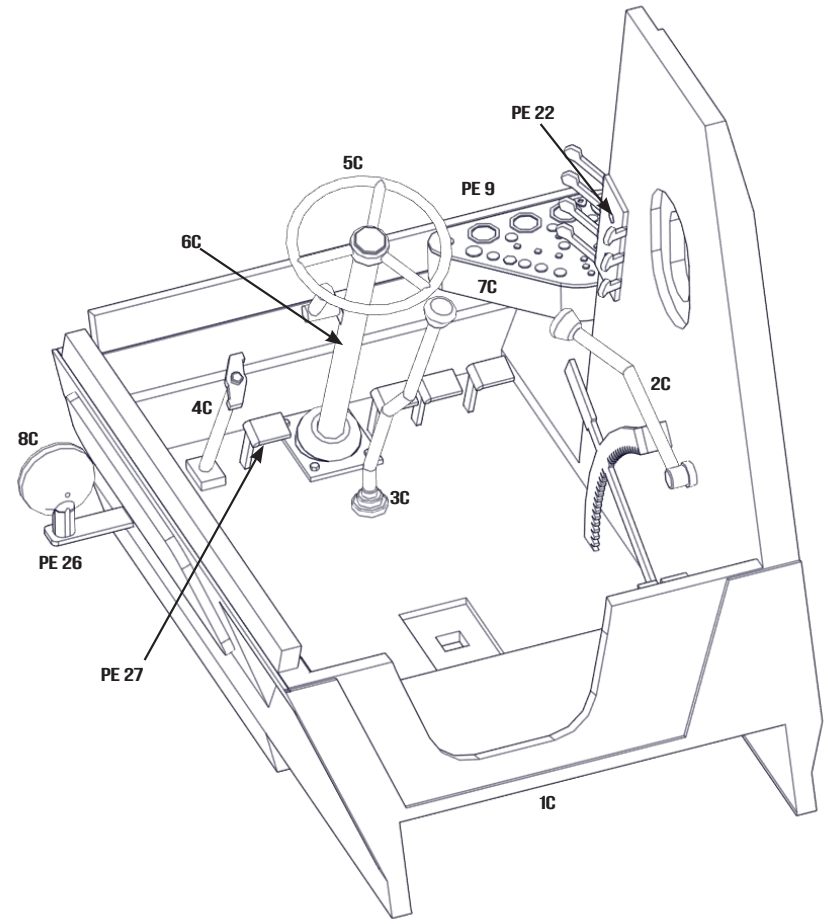

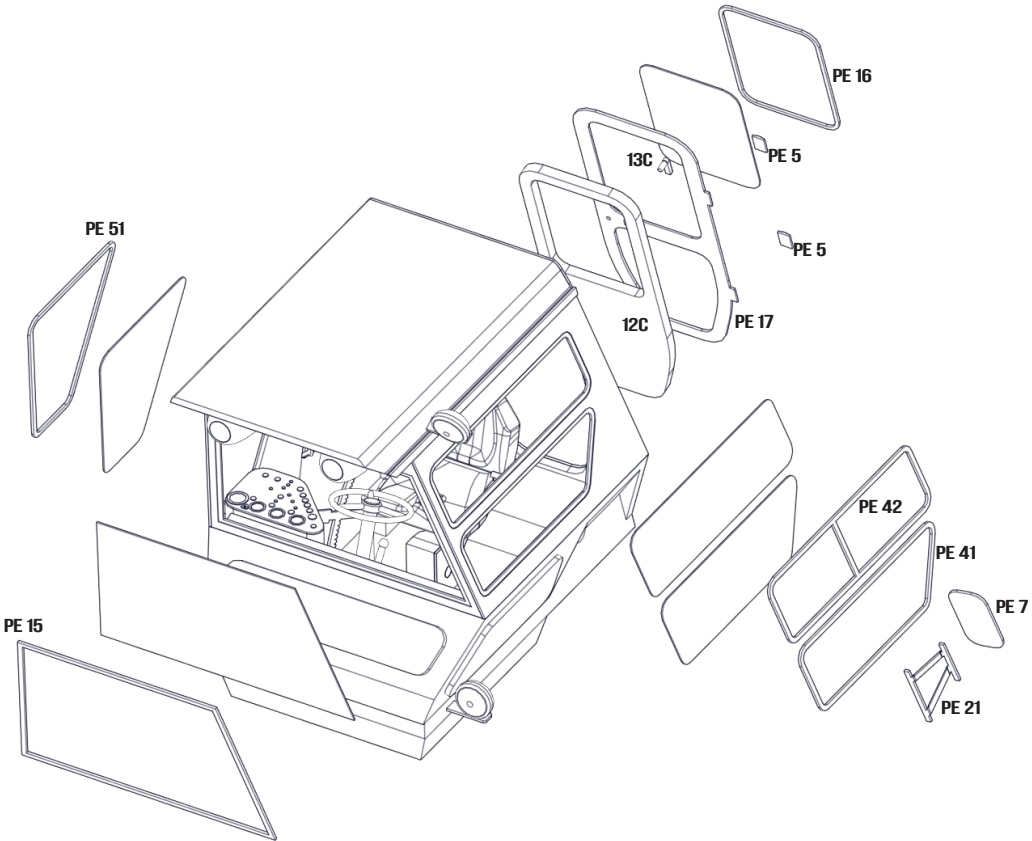
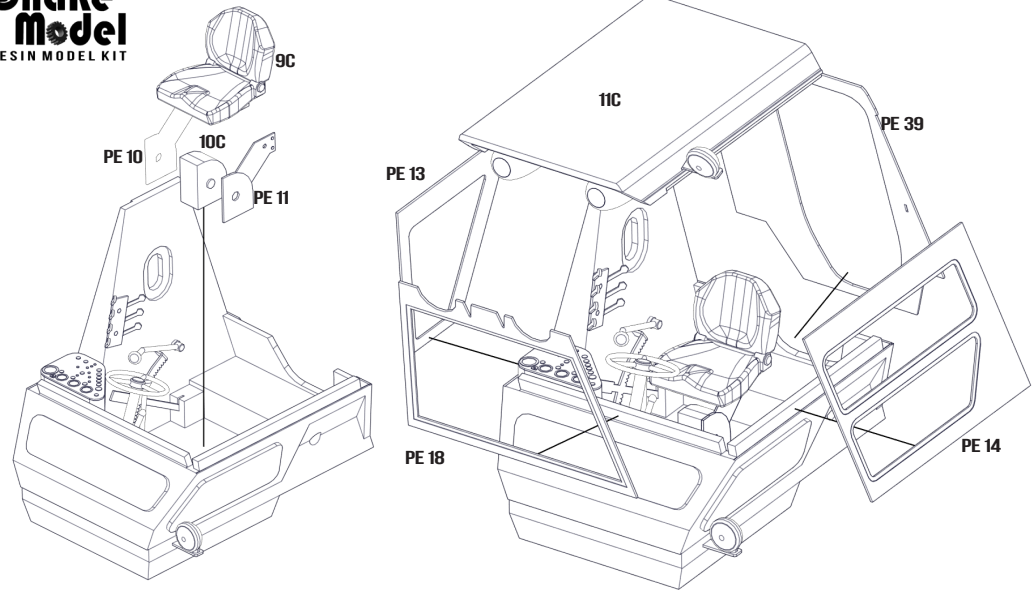

C

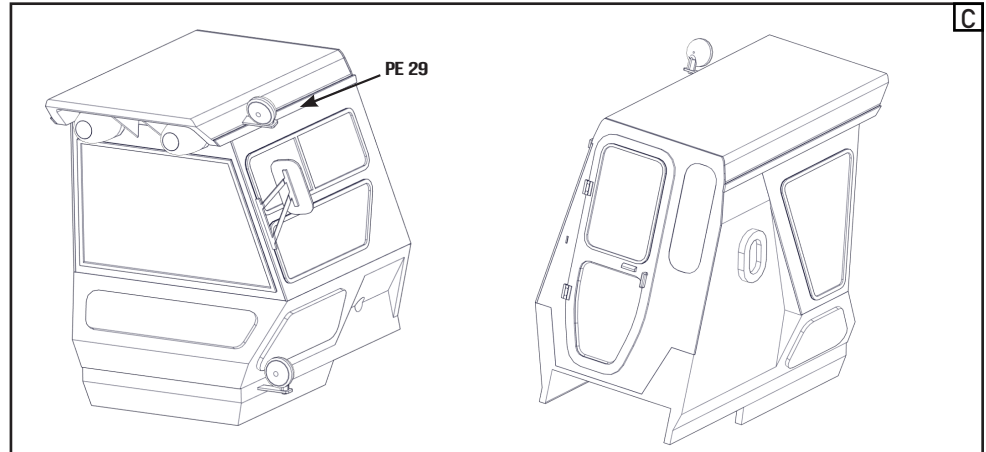

C

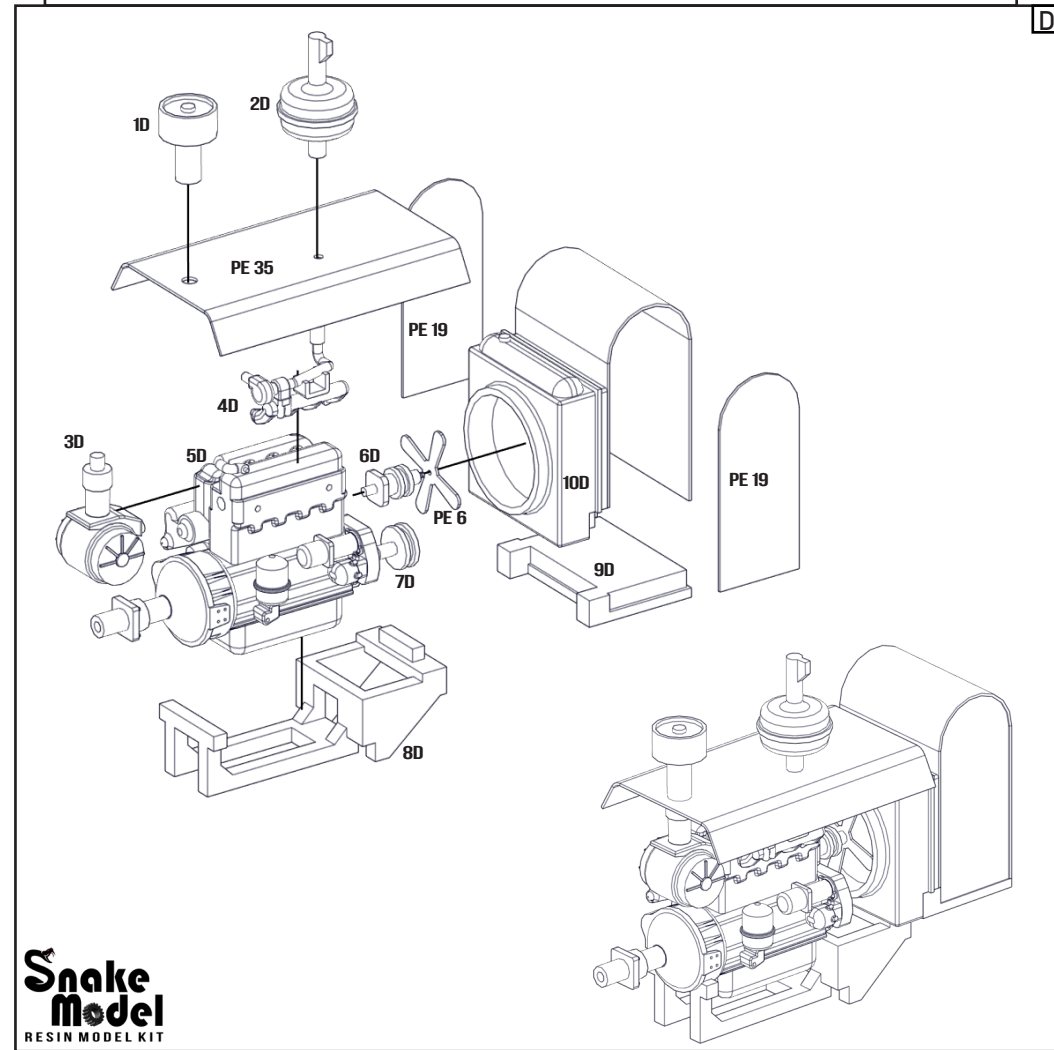

D

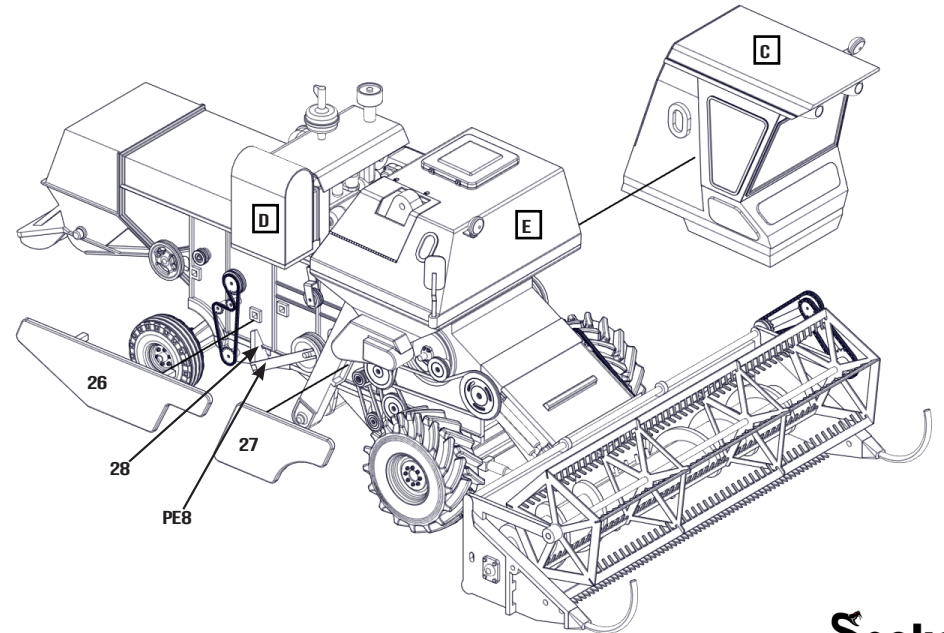
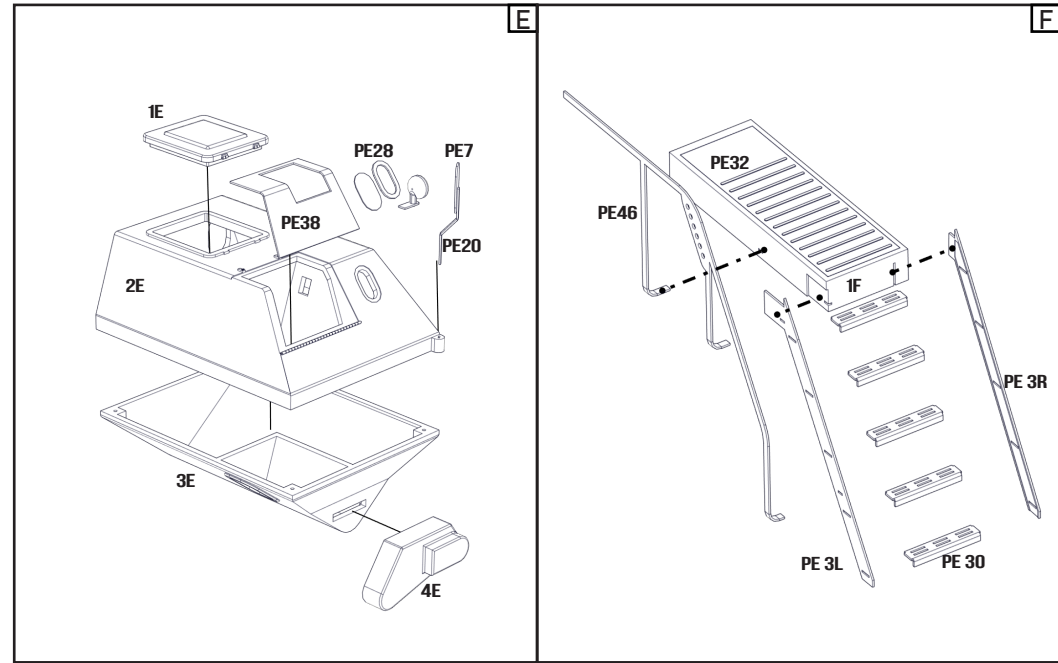
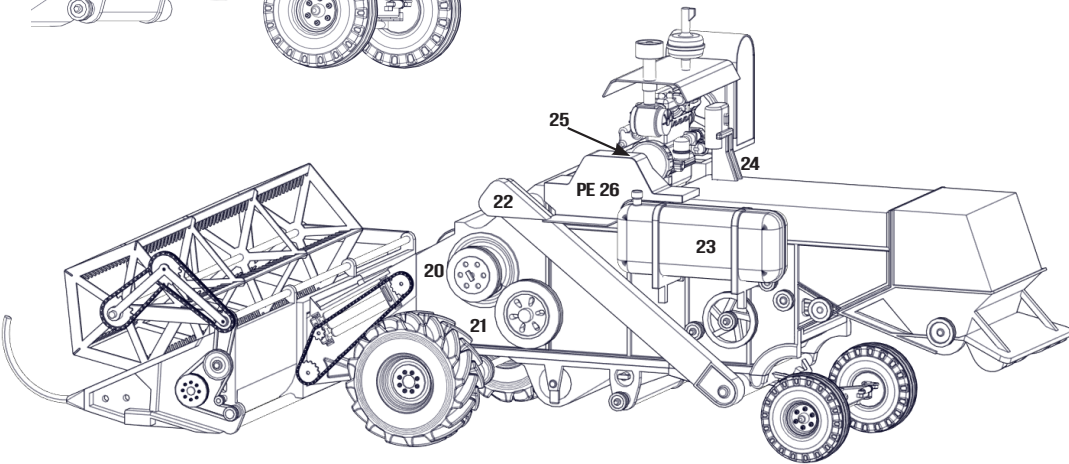
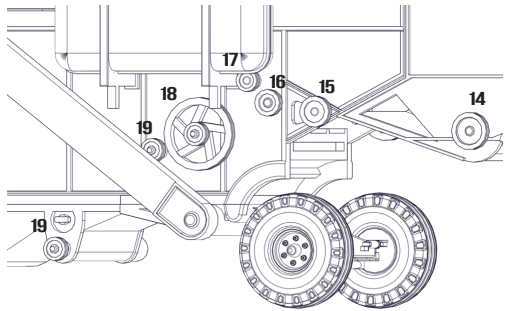
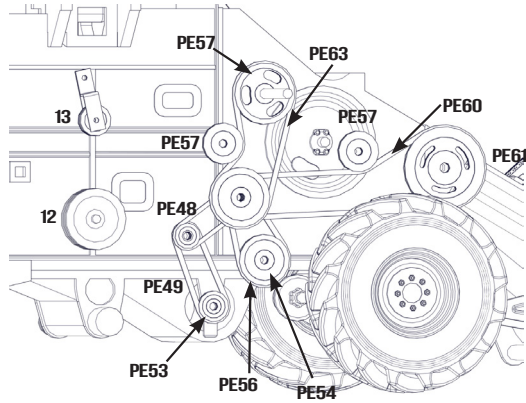
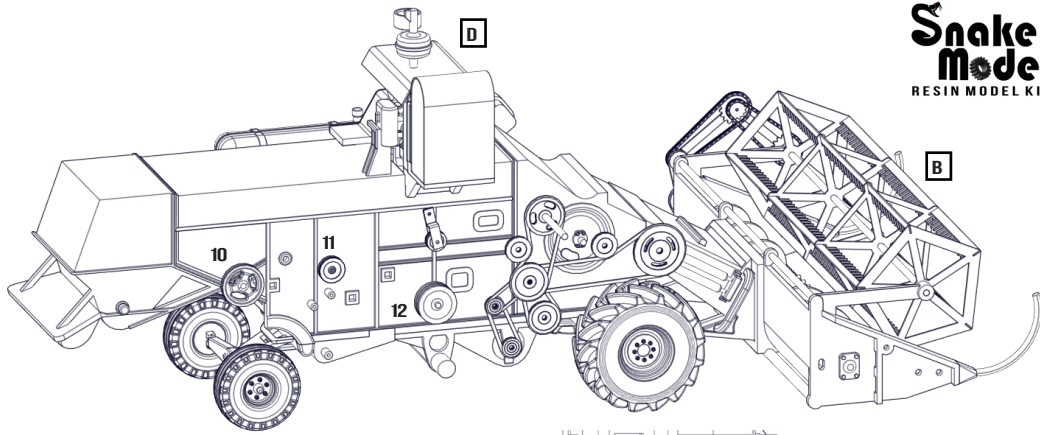

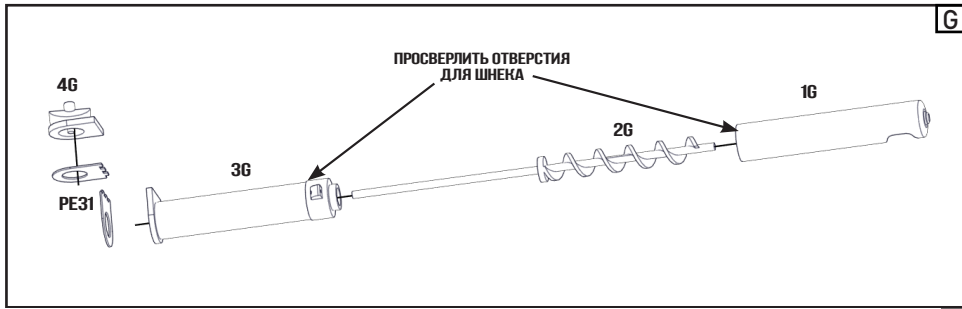

Snake
Model
RESIN MODEL KIT

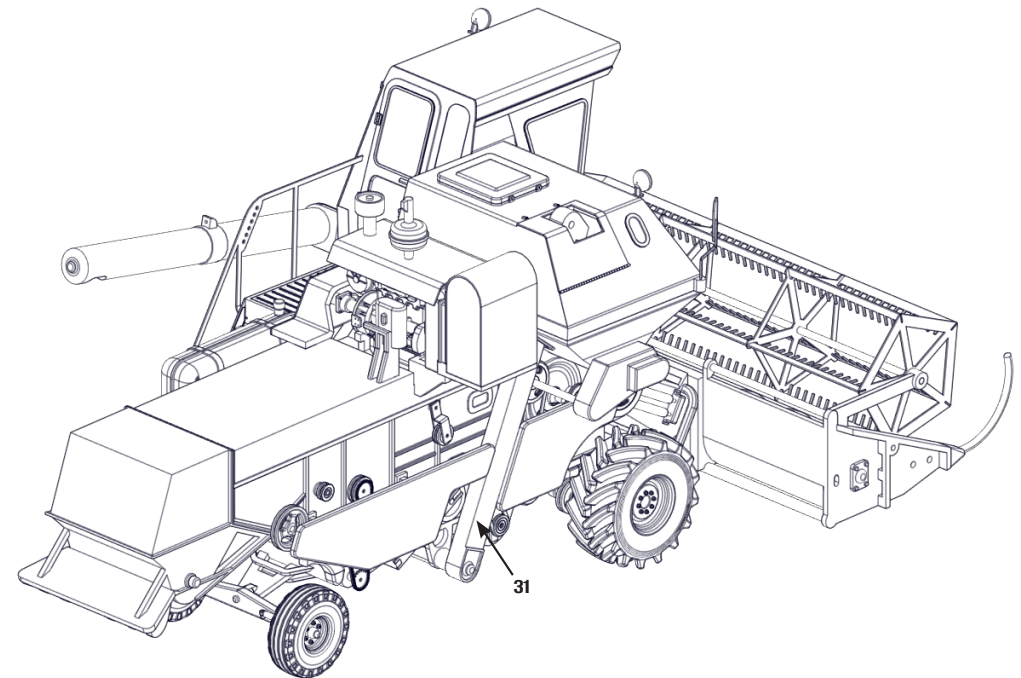
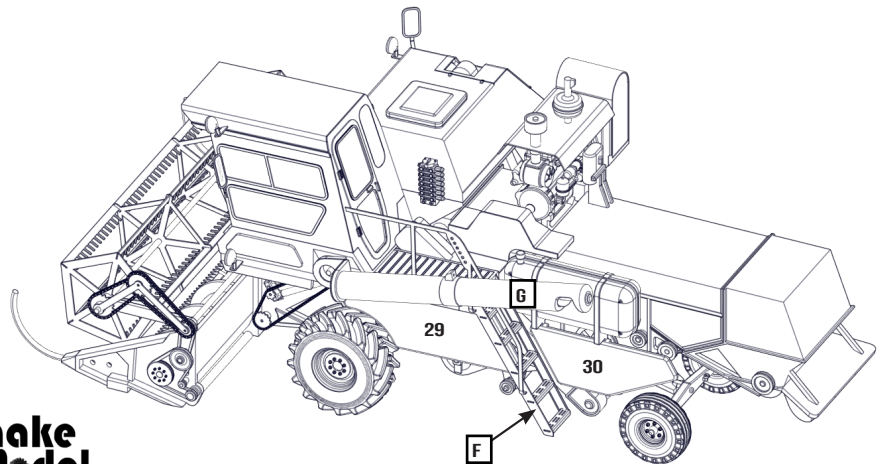
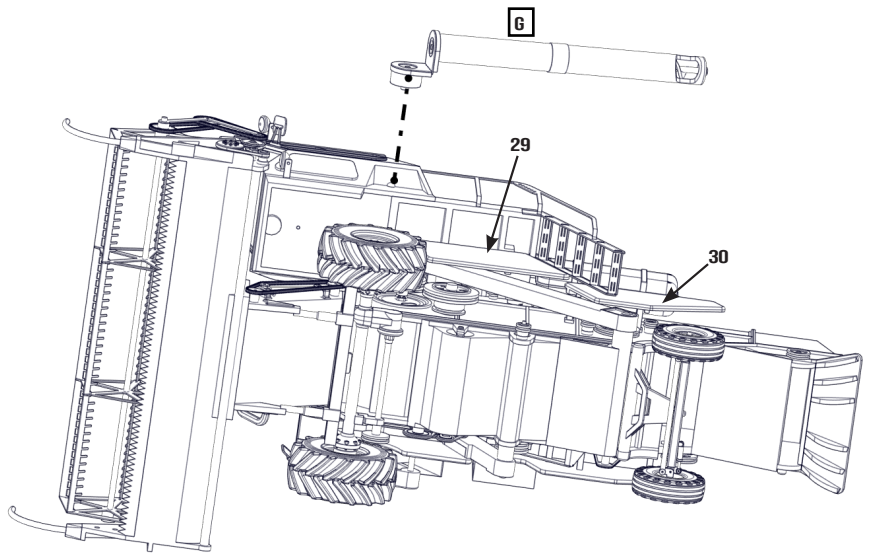
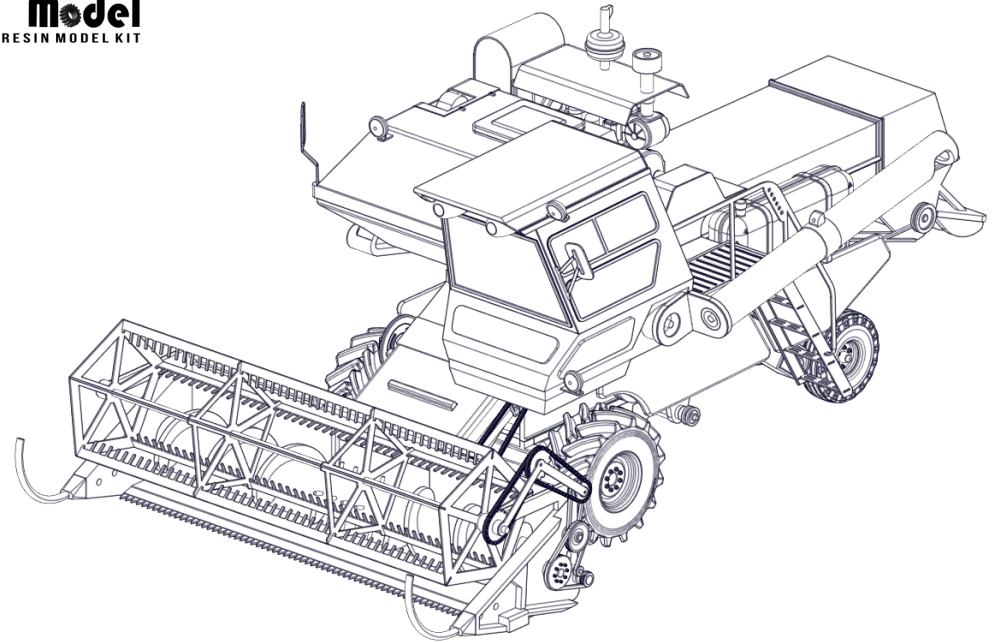

Snake
Model
RESIN MODEL KIT

ЗЕРНОУБОРОЧНЫЙ КОМБАЙН СК-5 «НИВА»

COMBINE HARVESTER SK-5 «NIVA»

**Snake
Model**
RESIN MODEL KIT



Масштаб 1:72
Scale 1:72

SM72010

СК-5 «Нива» — советская марка самоходного зерноуборочного комбайна, производившегося в СССР заводом «Ростсельмаш» с 1970 года.

Обозначение СК-5 — Самоходный Комбайн пропускной способностью 5 кг/с.

Комбайн СК-5 «Нива» являлся самым распространённым зерноуборочным комбайном в СССР.

Комбайн является глубокой модернизацией комбайна СК-4, который производился в 1960-х годах.

Основные характеристики:

- Высота – 4100* мм;
- Ширина – 4000* мм;
- Длина – 7607* мм.
- Масса – 7,5* т;

* Информация из открытых источников.

Прежде чем приступить к работе :

- Инструкция носит информационный характер и производитель вправе изменить комплектацию не информируя покупателя.
- Сборку и окраску проводите в хорошо проветриваемом помещении.
- Перед началом сборки хорошо обезжирьте детали набора.
- Внимательно ознакомьтесь с инструкцией.
- Нумерация деталей в спецификации соответствует блоку сборки (Пример: Деталь 1А (номер детали: 1, блок сборки: А).
- Для склеивания применять **ТОЛЬКО** клей на цианоакрилатной основе.
- Для сгибания фототравленных деталей применяйте специальный инструмент.

Схема установки ремней

**Snake
Model**
RESIN MODEL KIT

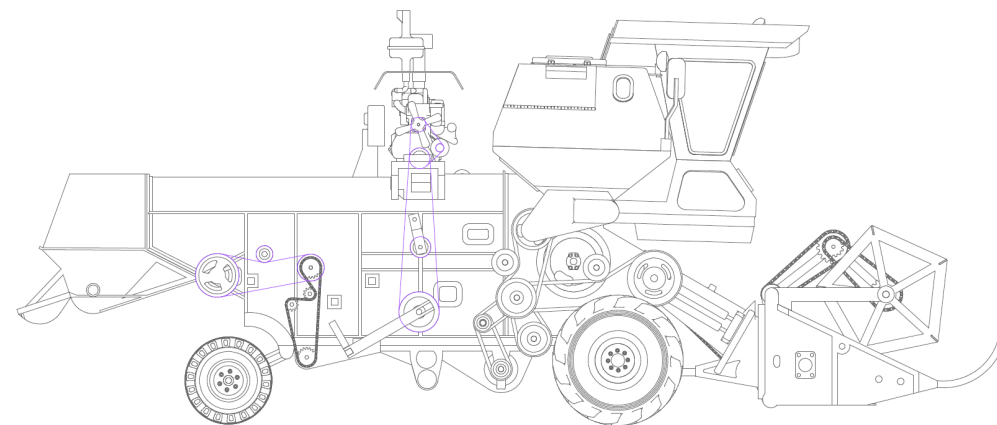
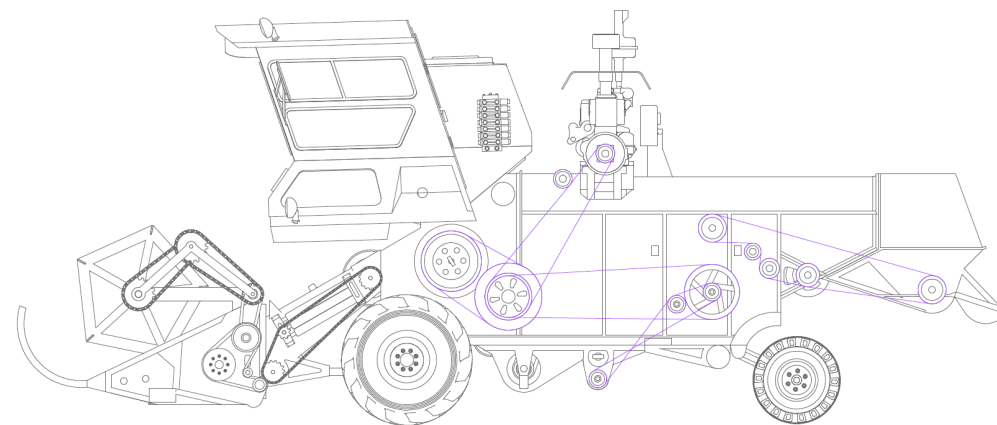

Москва 2021
SnakeModel.com
<https://vk.com/snakemodel>
<https://www.facebook.com/snakemodel>